

セルフメンテナンス I (カッティングマシン/プリント&カット機)

カッター刃先及びカッターホルダーの清掃

1) カッター刃先の清掃

★カッターの先端にシートの切れ端や糊が付着しているとカッティング品質に悪影響があります。

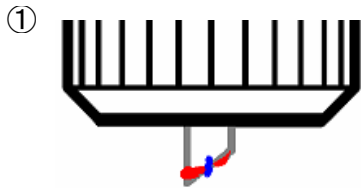

図のようにカッターの先端にはシートの切れ端や糊が付着します。

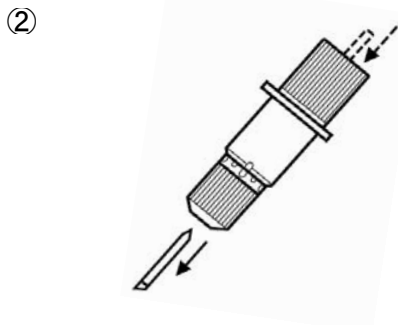

プッシュピンを押してカッター刃をカッターホルダーから取り外します。

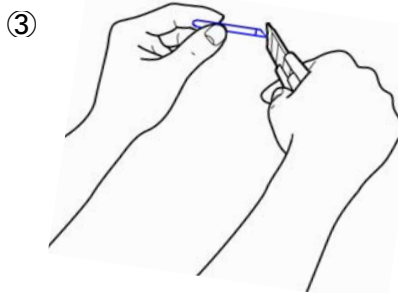

市販のカッターの刃先を使ってステカのカッター刃に付着したシートの切れ端や糊を落とします。

⚠ 注意:カッターの刃先にさわらないでください。
けがをすることがあります。

2) カッターホルダーの清掃

★カッターホルダー内にシートの切れ端やごみが入っているとカッティング品質に悪影響があります。



カッターホルダーの先端を取り外し、中に入り込んだシートやゴミを取り除いてください。

カッターホルダーの先端を図の方向に回して取り外します。

⚠ 注意:カッターの刃先にさわらないでください。
けがをすることがあります。

＜カッターホルダーの応急処置＞

上記のメンテナンスを施しても「部分的にカットされない」、「カット線がミシン目(破線)なる」などの症状が発生する場合はカッターホルダーの寿命と考えられます。新品のカッターホルダーと交換してください。

これらの症状はカッターホルダー内のベアリングが磨耗してカッター刃が回転せずに刃先が進行方向とは異なる角度のままカットされるために発生します。お急ぎの場合は応急処置として、カッター刃を差し込む穴に「ミシンオイル」等を注油すると症状が一時的に改善される場合がありますのでお試しください。

